

Depotreport April 2023 Lok 1 «Rhätia»

In der Hauptwerkstätte Landquart wird fleissig an der Lok gearbeitet
Am Wasserkasten auf der Seite des Lokführers, (in Fahrrichtung rechts) sind die
Löcher für das Namensschild zu sehen. Da der Wasserkasten wegen dem
Steuerbock mit den Nieten etwas anders aussieht ist auch die Platzierung des
Namensschildes anders.



Am Wasserkasten auf der Heizer Seite in Fahrrichtung links ist
das Namensschild in der Mitte



Die alten verrosteten Bleche von der Rückwand, die ersetzt werden mussten



Die neue Rückwand mit den zwei Kohlekasten



Die Rückwand von hinten gesehen



In England werden Teile für die Aufhängung der Feuerbüchse hergestellt.
Die Deckenanker werden aus einem Stück gefräst



Ein gefräster Deckenanker



Die Aufhängung des Deckenankers mit Gewinde und Mutter



Ein fertiger Deckenanker mit der dazu gehörenden Zeichnung

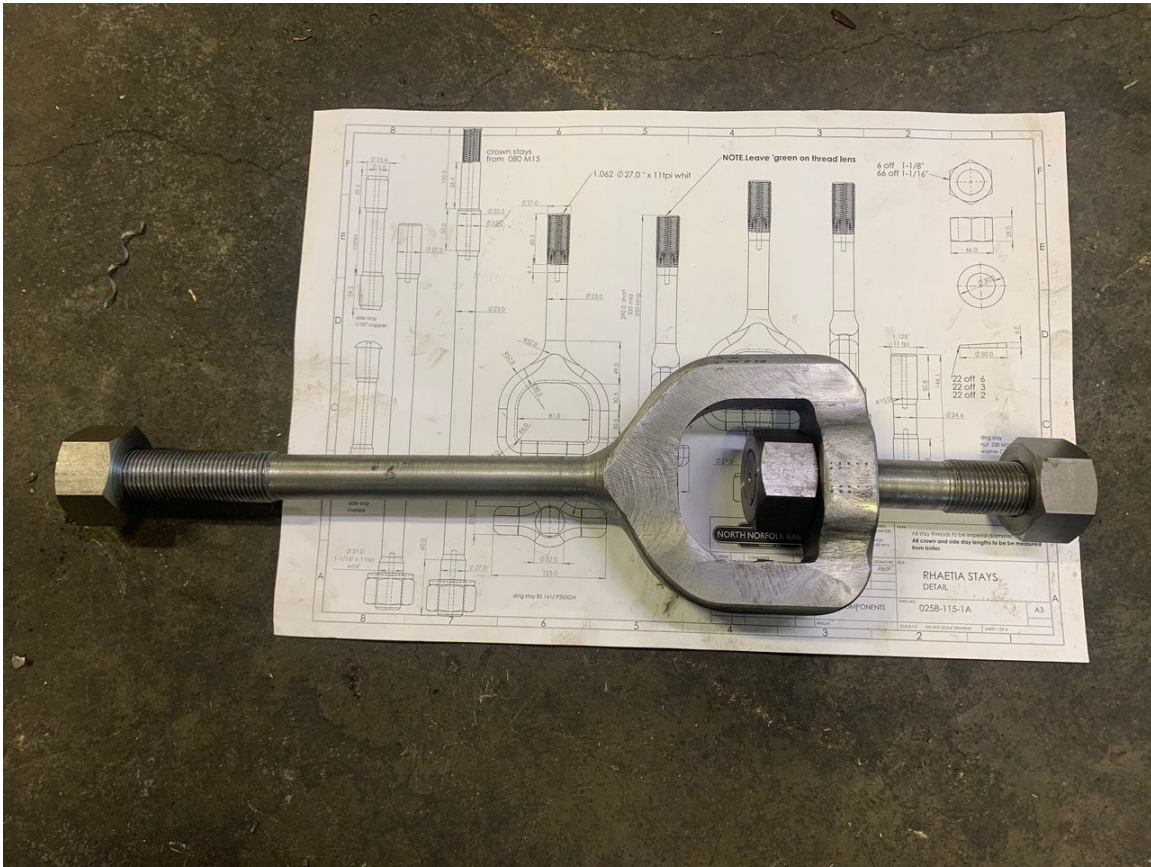

Ein fertiger Deckenanker, daneben einer aus dem Kessel der Lok 1



Auf dem Bild sind die gefrästen Deckenanker und die Führungsplatten der Kesselabstützung



Eine Kesselabstützung

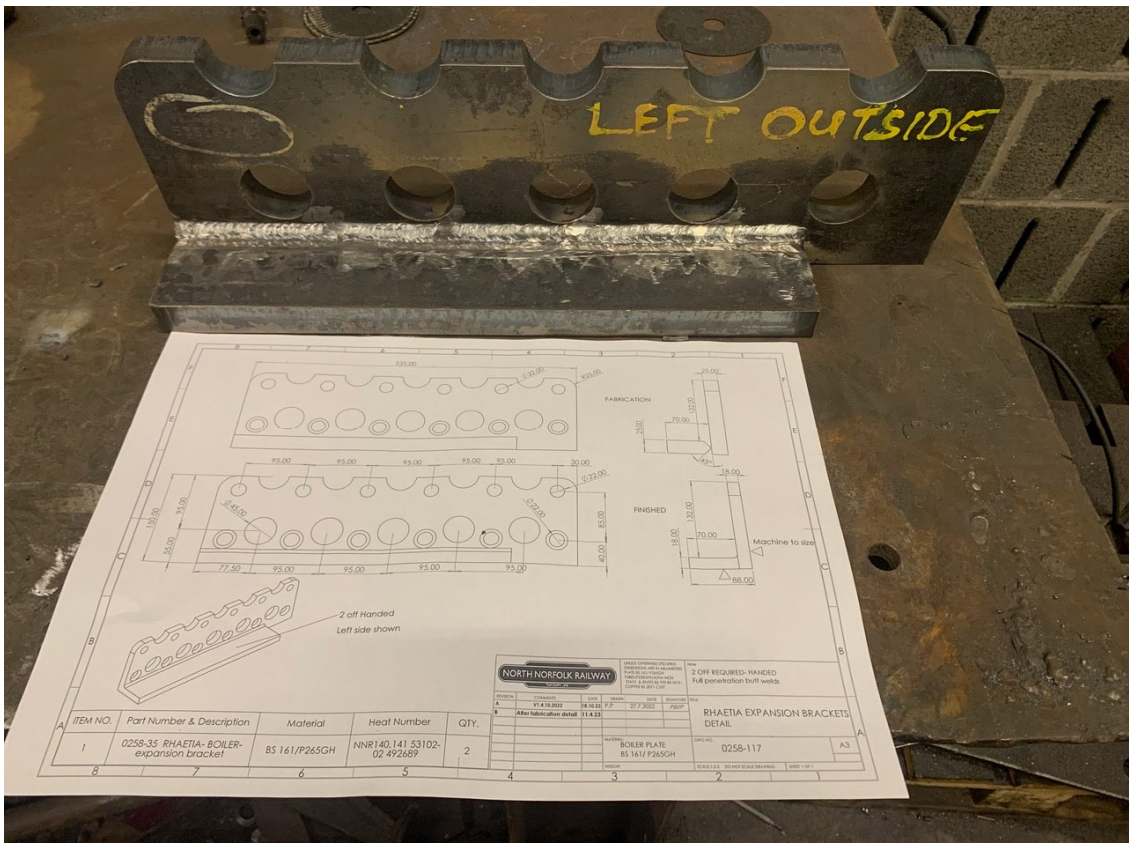

Der rohe Feuerbüchsring



Geboghrter Feuerbüchsring



Die Rückwand mit dem fertigen Feuerbüchsring



Der Feuerbüchsring ist eingienietet



Samedan, 30. April 2023

Armin Brünger